



INSTRUCTIONS D'INSTALLATION ET DE FONCTIONNEMENT

BRULEURS

C03709 17/35 kW

C03712 27/55 kW



Les descriptions et caractéristiques figurant sur ce document sont données à titre d'information et non d'engagement. En effet, soucieux de la qualité de nos produits, nous nous réservons le droit d'effectuer, sans préavis, toute modification ou amélioration.

* * *

Société Anonyme au capital de 6.154.454 €

R.C. CHARLEVILLE-MEZIERES 787 020 080 B - Sirène 787 020 080 00018

SIEGE SOCIAL

76 rue Forest - 08013 CHARLEVILLE-MEZIERES CEDEX

www.deville.fr - contact@deville.fr

EDITION AGO 2004

Dans ces instructions de montage et de fonctionnement nous décrivons tous les détails nécessaires pour l'installation et l'utilisation correcte de votre brûleur.

18.- LISTE DE PIECES DETACHEES

REF.	DESIGNATION
1	CAPOT PLASTIQUE NOIR
2	RACCORD RAPIDE DROIT TYPE LEGRIS Ø4 x 2,7 M5
3	BOULON DE REGULATION LIGNE GICLEUR
4	CELLULE PHOTO-ELECTRIQUE LANDIS QRB1B
5	SUPPORT CELLULE PHOTO-ELECTRIQUE LANDIS QRB1B
7	LIGNE GICLEUR BRULEUR
8	SUPPLEMENT LIGNE GICLEUR SANS RECHAUFFEUR
9	DISQUE TURBULATEUR BRULEUR C03712
10	DISQUE TURBULATEUR BRULEUR C03709
11	GICLEUR BRULEUR 45°
12	CABLE D'ALLUMAGE
13	JEU D'ELECTRODES D'ALLUMAGE
14	TURBINE BRULEUR BRULEUR C03712
15	TURBINE BRULEUR BRULEUR C03709
16	BUSE COURTE BRULEUR
18	BRIDE DE FIXATION
19	JOINT BRULEUR
20	BROCHE EUROPEENNE 7 POLES MALE
21	BROCHE EUROPEENNE 7 POLES FEMELLE
22	SOCLE BOITE DE CONTROLE LANDIS
23	TRANSFORMATEUR
24	BOITE DE CONTROLE LANDIS LOA 24
25	CONDENSATEUR
26	MOTEUR ELECTRIQUE BRULEUR
27	ACCOUPEMENT MOTEUR POMPE
28	CABLE BOBINE ELECTROVANNE SUNTEC
29	BOBINE ELECTROVANNE SUNTEC
30	POMPE FIOUL SUNTEC
31	RACCORD RAPIDE COUDE TYPE LEGRIS Ø4 X 2,7 1/8
32	CONTRE ECROU MALE-MALE 1/4"
33	FLEXIBLE BRULEUR
34	CONTRE ECROU MALE-MALE 3/8" x 3/8"

1.- MONTAGE

Fixer sur la chaudière la bride du brûleur et son joint. Fixer le brûleur à la bride. Cela permet une inclination correcte du tube de flamme vers la chambre de combustion. Monter les tubes d'aspiration et de retour, en prenant soin d'intercaler le filtre fioul.

2.- INSTALLATION DU FIOUL

Ce brûleur est équipé d'une pompe autoaspirante, qui permet l'aspiration du combustible à partir du réservoir installé à un niveau plus bas que le brûleur, et cela chaque fois que la dépression mesurée avec le vacuomètre dans la pompe en dépasse pas les 0,4 bar.

3.- MISE EN MARCHE

S'assurer qu'il y ait du fioul dans le réservoir, que les robinets de fioul soient ouverts et que le courant électrique arrive au brûleur. Connecter l'interrupteur général. Dévisser la vis du purgeur d'air (prise manomètre). Ensuite quand l'électrovanne s'ouvre, sortir la cellule photoélectrique de sa place et l'approcher vers une source de lumière jusqu'à ce que le fioul arrive. Déconnecter électriquement le brûleur et revisser la vis de purge.

4.- REGLAGE (voir page 8)

Observer la flamme. S'il manque de l'air celle-ci sera de couleur sombre et produira de la fumée qui obstruera rapidement les parcours de fumées.

Si au contraire, il y a un excès d'air trop important elle sera de couleur blanche bleutée, donnant peu de rendement et ne remplissant pas les normes anti-pollution, de plus un excès d'air important peut rendre difficile l'allumage (décrochage de la flamme).

La flamme doit être de couleur orange.

Dans tous les cas, il est nécessaire d'effectuer le réglage en utilisant les appareils de contrôle de combustion.

5.- CHOIX DU GICLEUR

Reportez-vous au tableau de la page 6 et sélectionnez le gicleur en fonction de la pression, en sachant qu'un Kg/h de fioul apporte approximativement 11,8 kW.

15.- SCHEMA ELECTRIQUE

LANDIS & GYR LOA-24

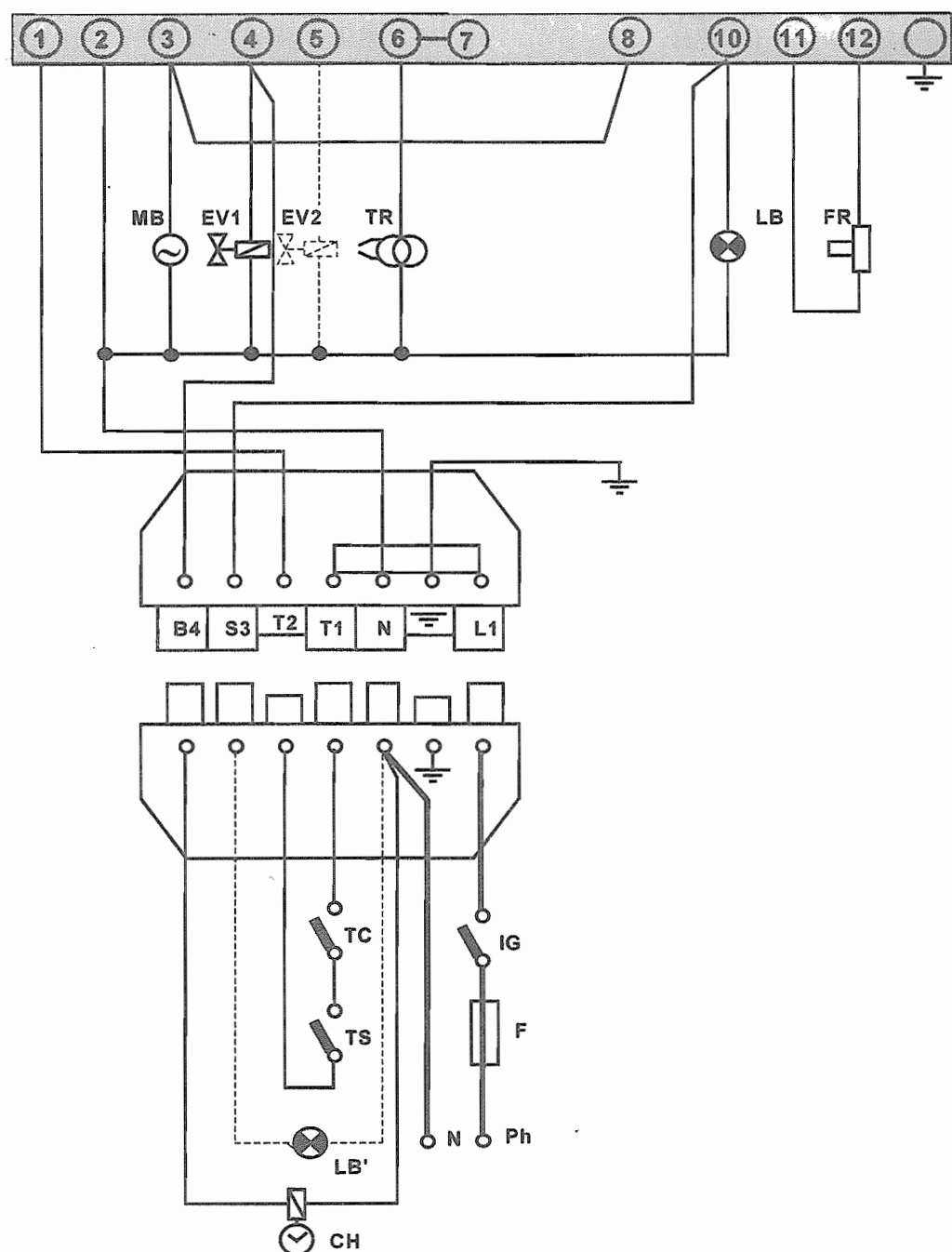

B4: Contact compteur horaire.
S3: Contact voyant alarme.
TC: Thermostat chaudière.
TS: Thermostat de sécurité.
CH: Compteur horaire.
IG: Interrupteur Général.
F: Fusible.
LB: Voyant alarme.

LB': voyant alarme externe.
FR: Cellule photo electrique.
TR: Transformateur d'allumage.
MB: Moteur pompe.
EV: Electrovanne.
Ph: Phase.
N: Neutre.

7.- REGLAGE DE L'AIR PRIMAIRE

Pour régler l'air primaire, avec une clé Allen de 6 mm, tourner la vis comme l'indique la figure de droite. Dans le sens des aiguilles d'une montre pour augmenter l'entrée d'air, et dans le sens inverse pour la diminuer.

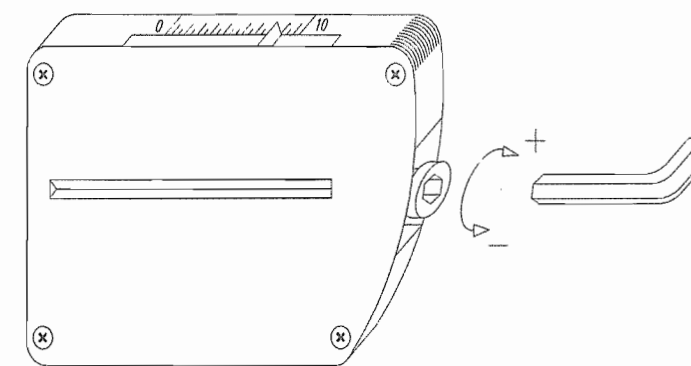

8.- REGLAGE DE LA LIGNE DE COMBUSTION

Pour régler la ligne de combustion, dévisser la vis de fixation de la ligne "BL". Tourner l'écrou molleté de réglage de la ligne "RL" dans le sens des aiguilles d'une montre pour accroître l'entrée d'air secondaire et en sens contraire pour la réduire. Après avoir effectué le réglage convenablement, resserrer la vis de fixation de la ligne "BL".

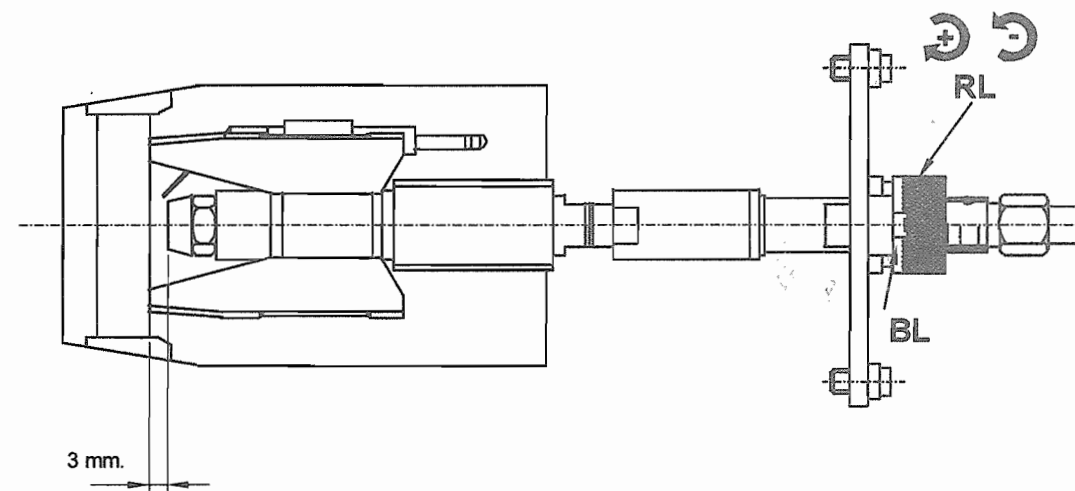

9.- POSITION CORRECTE DES ELECTRODES

Pour assurer un bon allumage du brûleur il est nécessaire de respecter les cotes indiquées sur la figure ci-dessous. De plus assurez-vous d'avoir fixé les vis de fixation des électrodes avant de remonter la buse.

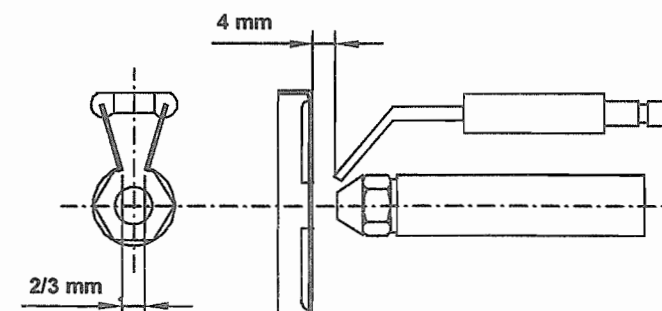

10.- REGLAGE DE LA PRESSION DU FIOUL

Pour régler la pression de la pompe fioul, tourner la vis (1) dans le sens des aiguilles d'une montre pour l'augmenter et dans le sens contraire pour la diminuer.

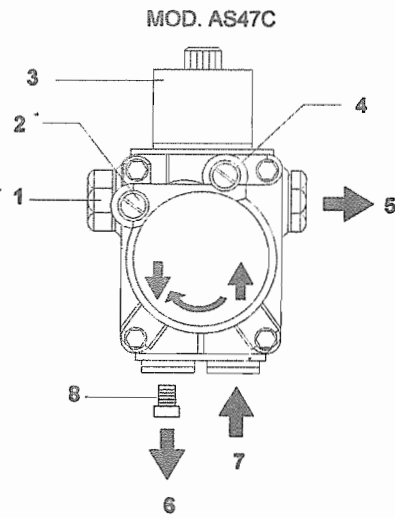

- 1 - Réglage de la pression.
- 2 - Raccord du vacuomètre.
- 3 - Electrovanne.
- 4 - Raccord du manomètre.
- 5 - Sortie gicleur.
- 6 - Retour.
- 7 - Aspiration.
- 8 - Vis de by-pass.

11.- DIAGRAMME DE L'ALIMENTATION FIOUL

Ces diagrammes et tableaux correspondent à l'installation sans réduction et avec une parfaite étanchéité hydraulique. Il est conseillé d'utiliser une tuyauterie en cuivre. Il ne faut pas dépasser une dépression supérieur à 0,4 bar.

Pour une installation monotube, retirer la vis de by-pass (n° 8) et boucher la voie de retour de la pompe du fioul (n° 6). Il n'est pas recommandé de réaliser une installation monotube en aspiration.

Installation en aspiration

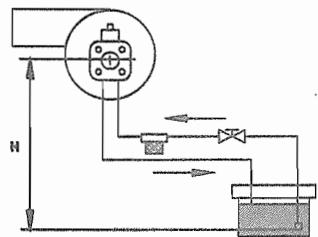

Installation en charge

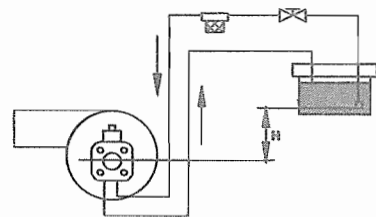

Installation en monotube

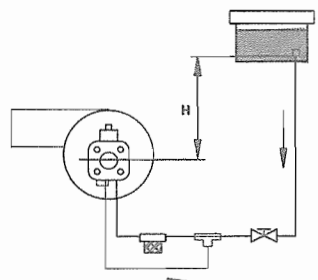

Installation en aspiration		
H (m)	Longueur tuyauterie	
	Øint 8 mm.	Øint 10 mm.
0,0	25	60
0,5	21	50
1,0	18	44
1,5	15	38
2,0	12	26
2,5	10	26
3,0	8	20
3,5	6	16

Installation en charge/monotube		
H (m)	Longueur tuyauterie	
	Øint 8 mm.	Øint 10 mm.
0,5	10	20
1,0	20	40
1,5	40	80
2,0	60	100

12.- SPECIFICATIONS TECHNIQUES

MODELE	C03709	C03712
Puissance Kg/h min.	1,5	2,3
Puissance Kg/h max.	2,9	4,7
Puissance Kw min.	17,8	27
Puissance Kw max.	35	55
Puissance Moteur à 2800 t.p.m.	90-110 W	
Type de regulation	Mono	
Tension électrique	230 V - 50 Hz	
Poids Kg.	12,5	

13.- DIAGRAMME DE PRESSURISATION

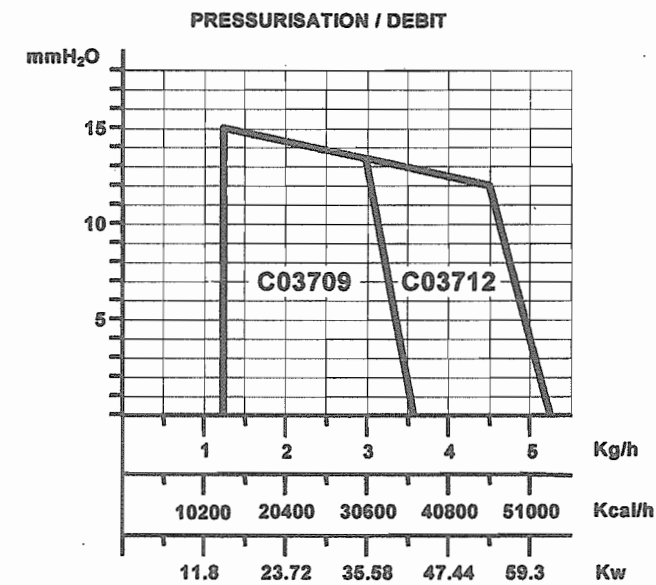

14.- DEBIT FIOUL SELON GICLEUR ET PRESSION

GPH	9 bar Kg/h	10 bar Kg/h	11 bar Kg/h	12 bar Kg/h	13 bar Kg/h	14 bar Kg/h	15 bar Kg/h
0,40	1,45	1,55	1,60	1,67	1,75	1,80	1,87
0,50	1,80	1,90	2,00	2,10	2,20	2,27	2,33
0,55	2,00	2,10	2,20	2,30	2,40	2,50	2,60
0,60	2,20	2,30	2,40	2,50	2,60	2,70	2,80
0,65	2,35	2,50	2,60	2,70	2,80	2,90	3,05
0,75	2,70	2,85	3,00	3,15	3,25	3,40	3,50
0,85	3,10	3,25	3,40	3,55	3,70	3,80	4,00
1,00	3,60	3,80	4,00	4,20	4,35	4,50	4,70
1,10	4,00	4,20	4,40	4,60	4,80	5,00	5,10

1 Kg/h de fioul apporte approximativement 11,8 kW.

6.- DIMENSIONS

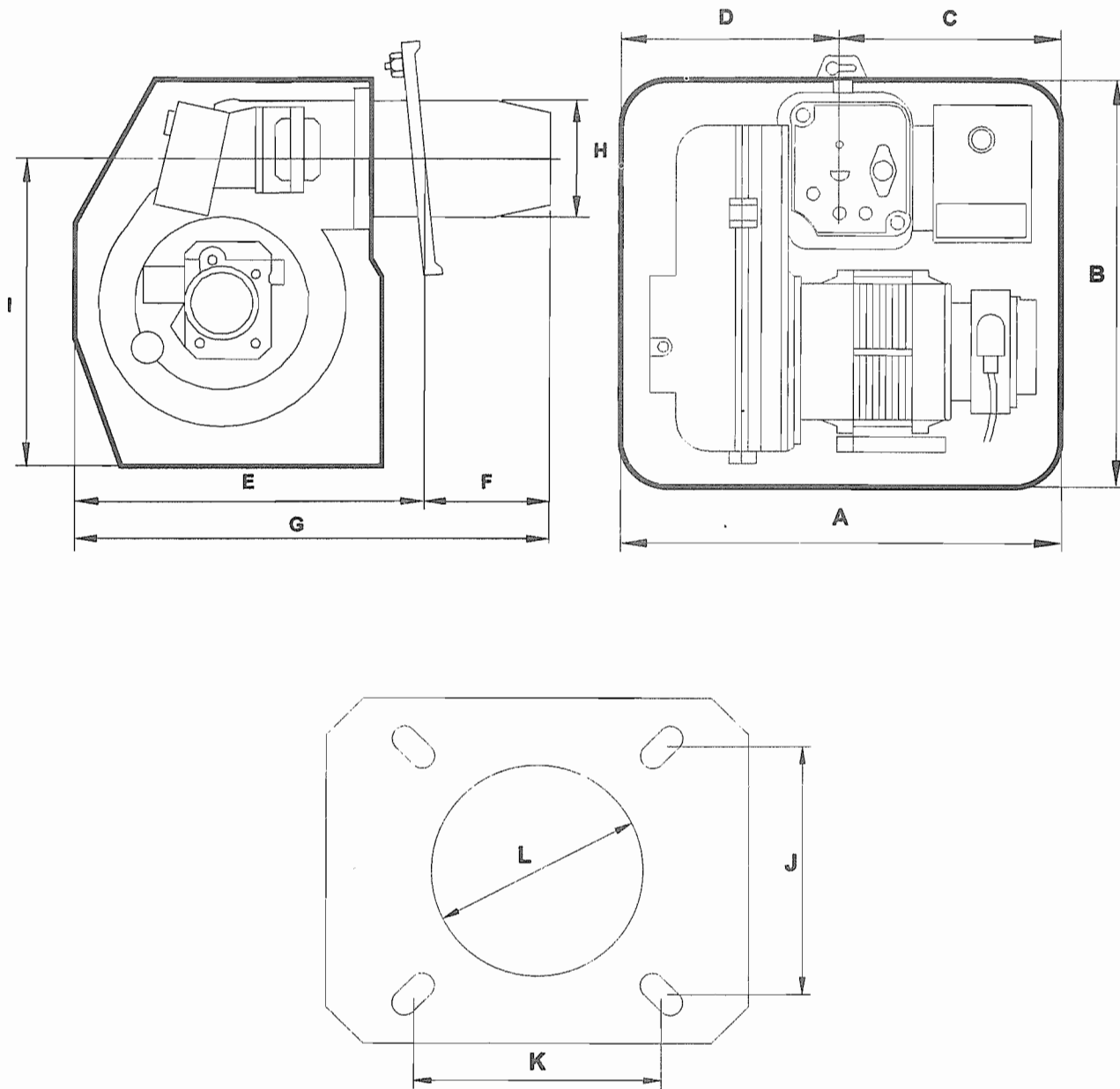

DIMENSIONS

COTES	A	B	C	D	E	F	G	H	I	J	K	L
MESURES (mm)	292	265	140	152	215	98	313	∅80	205	100	100	∅90

16.- DIAGRAMMES DE REGLAGE D'AIR ET DE LA LIGNE

Les diagrammes suivants indiquent le réglage approximatif d'air primaire et de la ligne de combustion en relation à la puissance.

Brûleur C03709

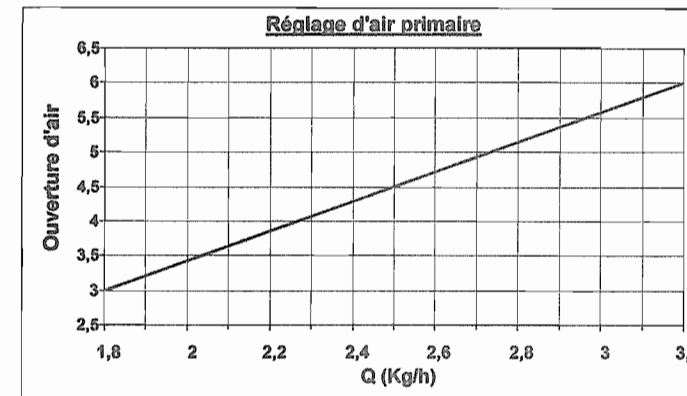
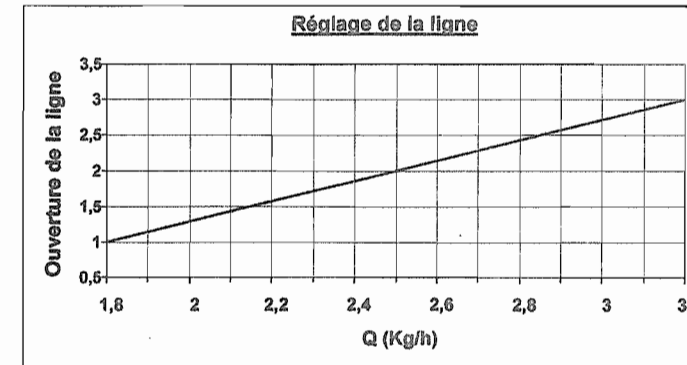

Brûleur C03712

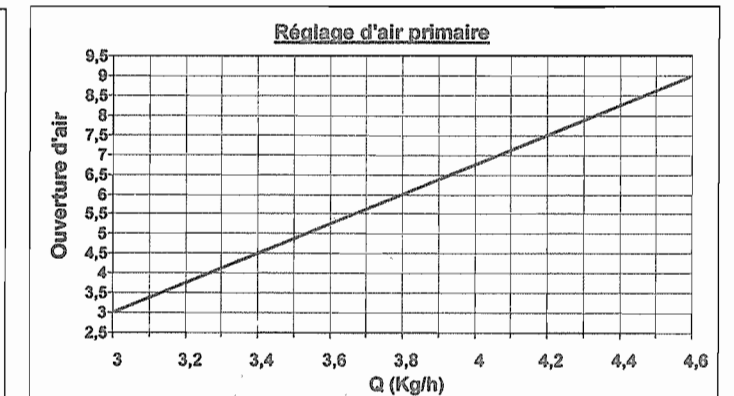
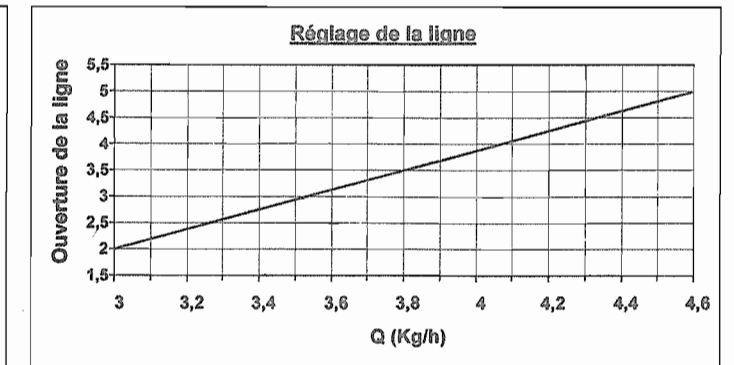

17.- DEMONTAGE DU TUYAU ALIMENTATION FIOUL

Pour retirer le tuyau d'alimentation fioul vous n'avez pas besoin d'outillage. Le système des raccords rapide Legris facilite la manipulation du technicien. Vous pouvez sortir ce tuyau avec aisance en exerçant:

- Une forte pression avec le pouce et l'index sur l'anneau du raccord, dans le sens du brûleur, et dans le même temps tirer vers vous le tuyau rouge.

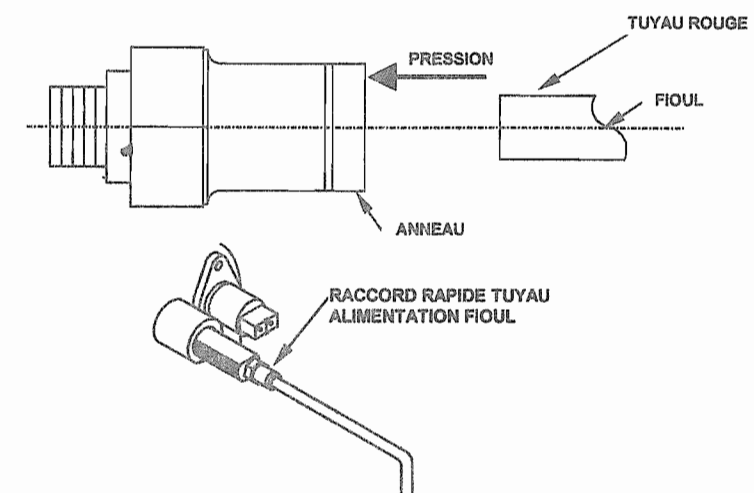

SOMMAIRE

Page

1.- MONTAGE.....	2
2.- INSTALLATION DU FIOUL	2
3.- MISE EN MARCHÉ.....	2
4.- REGLAGE (voir page 8).....	2
5.- CHOIX DU GICLEUR.....	2
6.- DIMENSIONS.....	3
7.- REGLAGE DE L'AIR PRIMAIRE.....	4
8.- REGLAGE DE LA LIGNE DE COMBUSTION	4
9.- POSITION CORRECTE DES ELECTRODES.....	4
10.- REGLAGE DE LA PRESSON DU FIOUL.....	5
11.- DIAGRAMME DE L'ALIMENTATION FIOUL.....	5
12.- SPECIFICATIONS TECHNIQUES.....	6
13.- DIAGRAMME DE PRESSURISATION	6
14.- DEBIT FIOUL SELON GICLEUR ET PRESSON.....	6
15.- SCHEMA ELECTRIQUE	7
16.- DIAGRAMMES DE REGLAGE D'AIR ET DE LA LIGNE.....	8
17.- DEMONTAGE DU TUYAU ALIMENTATION FIOUL	8
18.- LISTE DE PIECES DETACHEES	9
19.- VUE ECLATEE.....	10

19.- VUE ECLATEE

